

# a eletrônica em foco



NOTICIOSO MENSAL DE ELETROELETRÔNICA, TELECOMUNICAÇÃO, INFORMÁTICA, CFTV ETC.  
www.aeletronicaemfoco.com.br aeletronicaemfoco@gmail.com

Outubro de 2022  
Ano LXII - Nº 747

MANTENHA-SE ATUALIZADO SOBRE AS NOTÍCIAS DO SETOR. ACESSE, DIARIAMENTE, O SITE QUE LHE TRARÁ ESTAS INFORMAÇÕES: WWW.AELETRONICAEMFOCO.COM.BR



## Nobreaks para todas as aplicações

computadores  
portões automáticos  
câmeras de segurança  
eletrônicos em geral

# tsshara

tsshara.com.br / 11 2018.6000



## TS Shara lança linha de nobreaks TS Solar - Pág. 4

Nova Antena de TV Digital une tecnologia e inovação com design diferente de tudo que você já viu - Pág. 3



## CURSOS NA CATEGORIA ELETROELETRÔNICA

- Eletrônica básica
- Eletrônica Digital
- Manutenção de Micros PC
- Manutenção de Celulares
- Conserto de Televisor LED

## INVISTA EM VOCÊ TRANSFORME-SE!

**25%** DE DESCONTO PARA PAGAMENTO À VISTA, NO PIX OU BOLETO

CURSOS PRESENCIAIS EM LABORATÓRIOS COMPLETAMENTE EQUIPADOS

WWW.TECNOPONTA.COM.BR

(11) 2678-7000

**TECNO PONTA**  
TREINAMENTOS

R. PEDRO DE TOLEDO, Nº 130 - 4º ANDAR VILA MARIANA - SP - METRÔ SANTA CRUZ

## Veja também nesta edição:

- ✓ *Elgin abre treinamentos gratuitos de capacitação para profissionais do setor de energia solar - Pág. 2*
- ✓ *Minipa lança Multímetro HD 2417 - Ideal pela segurança, durabilidade e baixo custo - Pág. 3*
- ✓ *Funcionamento do Conversor "Buck" ou "Step Down" - Pág. 4*
- ✓ *Companhia de Estágios tem mais de 180 vagas com inscrições abertas para programas de estágio e trainee - Pág. 8*

**SEU JOGO SEMPRE ON**



## One UP Nitro

É O NOBREAK IDEAL PARA MÁQUINAS GAMERS

- Tecnologia senoidal
- Painel RGB
- Conector para expansão de bateria\*\*
- True Full Range
- Carregador USB\*\*
- Módulo de correção Gaming Sense

Versões: 2,0 KVA\*\*, 1,4 KVA\*\*, 1,0 KVA

- Display digital multifunção
- Microprocessado
- Proteção tripla contra raios
- 8 tomadas de 10 A e 1 tomada de 20 A\*\*
- 10 níveis de proteção

f ragtech  
@ ragtechoficial

in ragtech  
v ragtechtv

11 2147 3056

vendas@ragtech.com.br  
ragtech.com.br

**ragtech**

**PATOLA**  
TUDO EM CAIXA, COM QUALIDADE E PRECISÃO

CAIXAS PRODUZIDAS EM TERMOPLÁSTICOS DE ENGENHARIA

PBR-050 PBR-115 PBR-200 PBR-075  
PBR-100 PBR-160  
PB-900 PBO-403  
CAIXA DE BATERIA

Fone: (11)2193-7500  
site: www.patola.com.br  
E-mail: vendas@patola.com.br

## Brasil sobe uma posição no ranking mundial

Brasil acaba de subir uma posição no ranking mundial dos países que mais geraram empregos no mundo em energia solar fotovoltaica no ano de 2021, segundo relatório divulgado recentemente pela Agência Internacional de Energia Renovável (IRENA). Assumindo a sexta colocação, o País ficou na frente de líderes históricos do setor, como a Alemanha, Austrália e o Reino Unido.

Para o CEO da Associação Brasileira de Energia Solar Fotovoltaica (ABSOLAR), Rodrigo Sauaia, o Brasil é uma nação solar por natureza, com condições privilegiadas para se consolidar como uma liderança mundial ainda maior no setor. “A energia solar fotovoltaica terá função cada vez mais estratégica para o atingimento das metas de desenvolvimento econômico, social e ambiental do Brasil e dos demais países. Irá ajudar fortemente na recuperação das economias globais, sendo a fonte renovável que mais gera empregos no planeta”, comenta.

“Aqui no Brasil, em 2022, a energia

solar seguirá crescendo a passos largos e deverá praticamente dobrar sua potência operacional instalada, gerando ainda mais emprego, renda e economia para os consumidores”, acrescenta Sauaia.

Segundo o relatório da IRENA, o setor de energia renovável gerou 12,7 milhões de empregos no mundo em 2021, com a participação majoritária da fonte solar fotovoltaica, responsável por mais de 4,2 milhões de postos de trabalho, representando um terço do total.

Ronaldo Koloszuk, presidente do Conselho de Administração da ABSOLAR, ressalta que o crescimento da energia solar traz empregos de qualidade em todas as regiões do Brasil, reduzindo a conta de luz e garantindo renda para a população. “Portanto, neste momento em que o mundo todo discute transição energética, as empresas adotam políticas de ESG e os cidadãos buscam mais sustentabilidade, é fundamental estimular o avanço da energia solar, limpa, competitiva e líder na geração de empregos renováveis no mundo”, diz.

## a eletrônica em foco

FUNDADO EM 20-07-60  
Um jornal mensal a serviço da Eletroeletrônica, Informática e Telecomunicação no Brasil.

**Redação e Publicidade**  
R. Cel. Melo Oliveira, 605 - S.Paulo/SP - cep 05011-040  
**Tel.: (11) 3873-6403**  
e-mail - aeletronicaemfoco@gmail.com - site - www.aaeletronicaemfoco.com.br

<b>Editor</b> Desdir Herivelto Amaral celular - (11) 97166-3344 <b>Redação</b> João M. Gambi - MTb 7.000 Andréa A. Pastori	<b>Consultor Jurídico</b> Dr. Neldir Amaral <b>Assinatura Anual</b> <b>R\$ 55,00 ou R\$ 45,00 (Digital)</b> <b>Números Avulsos</b> <b>R\$ 6,00</b>
---	---

## Elgin abre treinamentos gratuitos de capacitação para profissionais do setor de energia solar

A Elgin, fabricante e distribuidora de equipamentos fotovoltaicos e provedora de soluções nas áreas de climatização, refrigeração, iluminação, automação e costura, acaba de lançar uma série de treinamentos gratuitos para profissionais e empresas que atuam com geração própria de energia solar no Brasil.

Os conteúdos serão oferecidos mensalmente e realizados de forma online. Toda cadeia de profissionais no País, que abrange hoje cerca de 25 mil empresas e empreendedores no segmento de geração solar fotovoltaica, pode se beneficiar e adquirir novos conhecimentos durante as sessões de treinamentos. Cada treinamento conta com 4 dias de conteúdos, num total de 16 horas, das 8h às 12h.

Entre os conteúdos apresentados pela equipe de engenharia da Elgin, destacam-se aplicação técnica e comercial para sistemas fotovoltaicos, tecnologias e inovações no setor e boas

práticas de instalação.

Os inscritos que cumprirem toda a carga horária, receberão o certificado de participação oficial da fabricante.

Os participantes terão acesso à teoria completa de como funciona um sistema fotovoltaico, tipos de sistemas, principais componentes, geometria solar e dimensionamento. Também serão apresentados ao portfólio de produtos da Elgin, sendo abordado a função, modelo e benefícios de cada produto. E, por fim, receberão informações sobre cuidados e procedimentos de instalação, incluindo vistoria técnica, normas de segurança e particularidades de instalação dos produtos Elgin.

A primeira rodada de treinamentos da Elgin aconteceu no último mês e contou com mais de 200 participantes de todo o País, entre integradores, instaladores e desenvolvedores de projetos. Os treinamentos são abertos para profissionais do mercado, que buscam

adquirir ou aprimorar conhecimentos.

A previsão da Elgin é capacitar e qualificar cerca de mil empresas e profissionais até o fim deste ano. Para o mês de outubro, os treinamentos irão ocorrer entre os dias 4 e 7. O cadastro pode ser feito através do site: lp.elgin.com.br/treinamentosolarelgin até o dia 03/10/2022. A cada mês, a empresa divulgará as datas dos próximos treinamentos em suas redes sociais e canais digitais.

“A nossa missão é disseminar conhecimento aos nossos parceiros atuais e se aproximar cada vez mais de profissionais do setor, através do compartilhamento de conteúdos relevantes. Temos o compromisso de contribuir para o desenvolvimento de um mercado cada vez mais profissionalizado e com condições de entregar qualidade e segurança aos consumidores de energia solar no Brasil”, comenta Glauco Santos, diretor da divisão de energia solar da Elgin.

## WIN Solar registra crescimento de 108% no faturamento e investe 200 megawatts em equipamentos até o fim do ano

Os negócios com a comercialização dos chamados kits solares para telhados e residências e empresas estão em alta no País por conta do período de transição previsto na Lei 14300/2022, publicada no início deste ano e que garante até 2045 a manutenção das regras atuais aos consumidores que instalarem um sistema solar até janeiro de 2023.

Um dos exemplos desse aquecimento no mercado pode ser verificado nos resultados do primeiro semestre da WIN Solar, distribuidora de equipamentos fotovoltaicos

pertencente ao Grupo All Nations, que registrou crescimento de 108% no faturamento em comparação com o mesmo período do ano anterior. A empresa acaba de ampliar o estoque em mais 200 megawatts em kits solares para atender os pedidos até o final do ano.

O crescimento dos negócios na empresa tem sido consistente desde a publicação do marco legal em janeiro, tendo em maio o pico de pedidos na distribuidora, com au-

mento de 166% em comparação com o mesmo mês de 2021. Em junho, a curva crescente seguiu o mesmo patamar, com aumento de 148%.

A empresa espera triplicar o volume de vendas até o final do ano em comparação com o resultado de 2021. “A geração própria de energia solar seguirá crescendo a passos largos e deverá praticamente dobrar sua potência operacional instalada este ano”, comenta Camila Nascimento, diretora comercial da WIN Solar.

## SEJA ASSINANTE

Basta preencher o cupom abaixo, fazer um Pix (11971663344), cheque ou depósito bancário no Banco Bradesco - Ag. 422 Conta Corrente nº 013492-9 e enviar para: R. Cel. Melo Oliveira, 605 - cep 05011-040 - S.Paulo/SP.  
Se preferir, mande as informações pelo e-mail "aaeletronicaemfoco@gmail.com".

**Assinatura válida por 12 meses**

**R\$ 55,00 - Físico (papel) ou R\$ 45,00 - Digital (pdf)**

Nome .....  
Empresa .....  
Endereço .....  
CEP ..... Cidade ..... Est. ....  
Tel.: ..... Data ...../...../.....  
E-mail .....



## TS Shara lança linha de nobreaks TS Solar

**Linha UPS TS Solar apresenta controlador de carga externo ou integrado, que permite que as baterias internas sejam carregadas por meio dos painéis fotovoltaicos**

A TS Shara, fabricante nacional de nobreaks e estabilizadores de tensão, lança sua linha de equipamentos de proteção de energia desenvolvidos para atender o segmento de Energia Solar.

O lançamento da linha de nobreaks **TS Solar Off Grid**, apresenta controlador de carga externo está disponível nas potências 1.200, 1.600 e 2.000 VA, os modelos utilizam controlador de carga tipo MPPT (de 20A ou 40A) ou PWM (de 20A a 30A) para armazenar energia nas baterias por meio dos painéis fotovoltaicos, quando a rede elétrica estiver indisponível. A linha ainda conta com modelos que possuem controlador de carga integrado e potências 1.200VA, 1.500VA e 3.000VA.

“Além de continuar mantendo a rede mais estável e limpa, o nobreak atua fornecendo a energia necessária, armazenada

previamente em suas baterias para garantir o fornecimento em períodos sem sol ou durante a noite. Desenvolvemos uma linha de produtos mais acessível ao consumidor com custo-benefício até 20% menor do que as soluções existentes no mercado”, explica Pedro Al Shara, CEO da TS Shara.

Os nobreaks da linha TS Solar apresentam a tecnologia Universal, que possibilita que o usuário escolha a voltagem que o equipamento terá nas tomadas de saída (115 ou 220V), desde que seja selecionada esta tensão em sua chave seletora manual. Os dispositivos são ideais para proteger aparelhos eletrônicos em geral, como TVs, aparelhos de som, computadores, ventiladores, além de outros sistemas sensíveis à energia como estações de videomonitoramento, modems e roteadores.



## Minipa lança Multímetro HD 2417 - Ideal pela segurança, durabilidade e baixo custo

Instrumento de alta qualidade e confiança, ideal para manutenção elétrica pela segurança, durabilidade e baixo custo!

Conheça as características técnicas do Lançamento

- HD 2417 Multímetro Digital com:
- 3 5/6 Dígitos 6.000 contagens
- CAT IV-600 V
- True RMS AC
- Medidas de tensão até 1.000 VCA/1.000 VCC
- Medidas de corrente até 10 ACA/10 ACC
- Medidas de resistência até 60 MOhms
- Medidas de Capacitância,
- Filtro Frequência,
- Temperatura (-55 a 500 C°)
- Duty Cycle
- Lanterna



outubro de 2022

Acesse nosso site:  
[www.tecnotrafo.ind.br](http://www.tecnotrafo.ind.br)  
e-mail: [vendas@tecnotrafo.com.br](mailto:vendas@tecnotrafo.com.br)  
Fone: (11) 5564-9250

**TECNOTRAFO**  
Indústria e Comércio Importação e Exportação Ltda.

**Fontes Chaveadas, Carregadores de Baterias, Transformadores, Fontes Chaveadas p/ LEDs de Alta Qualidade, Inversores e Indutores. Conversor DC/DC até 750W Entr: 9Vdc a 150Vdc (várias faixas) Saída: 5 a 250Vdc Fixas ou c/ Ajustes**

**Transformadores, Indutores e Filtros com os materiais:**  
Ferrites; Açosilício; Ferroniquel / Permaloy / Mumetal

Fontes para LED - Fontes de Alimentação - Inversores Eletrônicos (DC/AC) - No Break on Line com saída DC - Filtros de Linha - Indutores/Bobinas  
Produtos para Energia Limpa: Inversores Eletrônicos, Transformadores, Indutores e Filtros de Linha para Geradores Eólicos e Painéis Solares  
Produtos para Equipamentos de Rescu de Água: Bobinas Eletrônicas para Lâmpada UV e UV Bacticida, Inversores, Transformadores, Indutores e Filtros de Linha e Geradores de Óleo

## Nova Antena de TV Digital une tecnologia e inovação com design diferente de tudo que você já viu

**Referência em Tecnologia e produtos para Telecomunicações, a Aquário já vendeu mais de 15 mil unidades da Antena Interna Invisível**

Se você já acompanha os seus programas favoritos na TV aberta em alta definição, sabe que essa qualidade é garantida pelo sinal digital. Desde 2018, o Brasil iniciou o desligamento progressivo do sinal analógico, que foi substituído pelo sinal digital progressivamente. De acordo com a Portaria Nº 378/2016 do Ministério das Comunicações (MCom), a previsão é de que o desligamento do sinal analógico seja finalizado completamente até o fim de 2023.

O sinal digital foi uma verdadeira revolução para as emissoras de TV e, principalmente, para os usuários, que viram a qualidade de som e imagem darem um salto de tecnologia. Para garantir essa qualidade, basta que os usuários tenham uma simples antena de TV (interna ou externa) para aproveitarem o melhor do mundo digital. Porém, algumas empresas deixaram de lado a simplicidade e apostam em alta tecnologia e design nos seus produtos.

É o caso da Aquário, indústria de Tecnologia e produtos para Telecomunicações que há 45 anos atua no mercado. A empresa lançou sua mais nova inovação: a Antena Interna Invisível (DTV-300) e em menos de 10 dias já vendeu mais de 15 mil unidades.

A antena interna possui um design inovador, com alta tecnologia, além de exclusiva no mercado brasileiro. O equipamento, que funciona em qualquer tipo

de televisor, oferece diversas possibilidades de utilização e garante a melhor captação dos sinais HDTV, VHF, UHF, FM, além de já estar preparada para o 4K.

O grande diferencial da Antena Interna Invisível é que ela possui diversos formatos de utilização, que podem potencializar a captação do sinal, ou seja, dependendo da forma como você utiliza, ela pode aumentar a captação na sua casa ou apartamento.

De acordo com Roger Padovan, engenheiro de Telecomunicações da Aquário, essa não é a única vantagem em relação às concorrentes. “Essa nova antena é um projeto próprio da Aquário, exclusivo e patenteado, que vai oferecer um produto inédito no mercado. A Antena Interna Invisível oferece a possibilidade do cliente deixá-la realmente invisível, instalando-a embaixo do rack, atrás da TV, janelas de vidro, paredes, enfim, onde ele achar melhor. Além disso, por ter várias formas

de utilização, o cliente têm muito mais opções para conseguir um sinal de qualidade em um mesmo produto”, afirma.

Com a chegada da Copa do Mundo de Futebol, que neste ano será realizada no Catar, a partir de novembro, o aumento na venda de TVs deve aumentar. Com isso, cada vez mais pessoas buscarão antenas que possibilitem aproveitar o melhor da qualidade de som e imagem do mercado para assistir aos jogos em casa. Por isso, a Aquário aposta ainda mais na venda do produto. A Antena Interna Invisível (DTV-300) já está disponível no site da Aquário e em toda a rede de distribuidores e revendedores autorizados da marca no Brasil.



**PRECISA VENDER MAIS?  
SE O ANÚNCIO DA SUA EMPRESA  
ESTIVESSE AQUI, ESTARIA SENDO  
VISTO POR MILHARES DE POSSÍVEIS  
COMPRADORES. PENSE NISSO!**



# DICAS E MACETES

## FUNCIONAMENTO DO CONVERSOR “BUCK” OU “STEP DOWN”

Por Luis Carlos Burgos

Neste artigo estudaremos o funcionamento de um tipo de conversor DC-DC muito comum em equipamentos eletrônicos chamado “buck” ou “step down”. Este conversor diminui o valor de uma tensão DC em sua entrada. Existem dois tipos: síncrono e assíncrono. O primeiro usa dois transistores e o segundo um transistor e um diodo. Nesta aula estudaremos o tipo assíncrono.

Usa transistor e bobina em série para reduzir a tensão na carga. Entre o transistor e a bobina há um diodo “Schottky”. Veja a seguir:

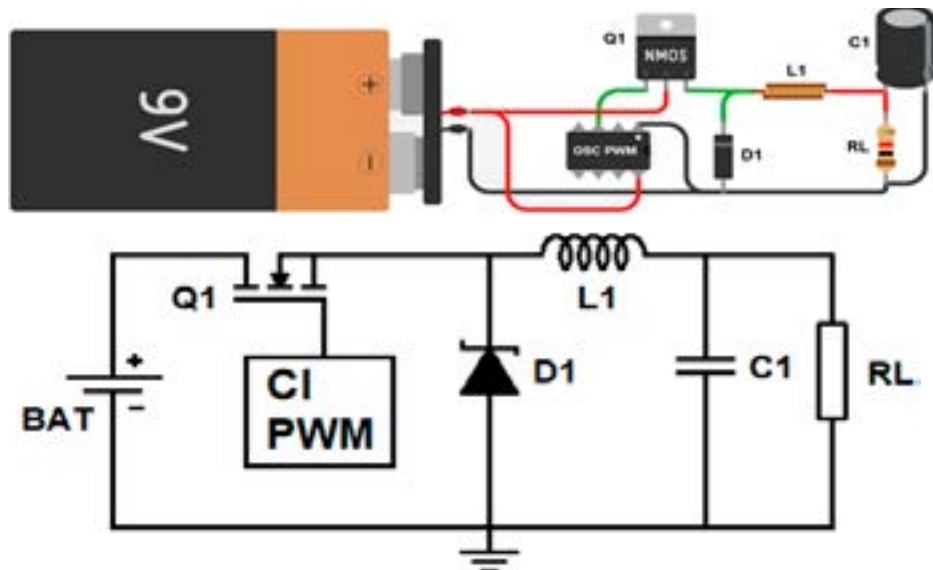

Q1 é o MOSFET chaveador controlado por um CI gerador de PWM (onda quadrada ajustável), L1 é a bobina que carrega lentamente o capacitor C1, RL representa a carga e D1 é o “Schottky” que manterá a corrente pela bobina e pela carga quando Q1 cortar.

Funcionamento: Dividimos em quatro etapas:

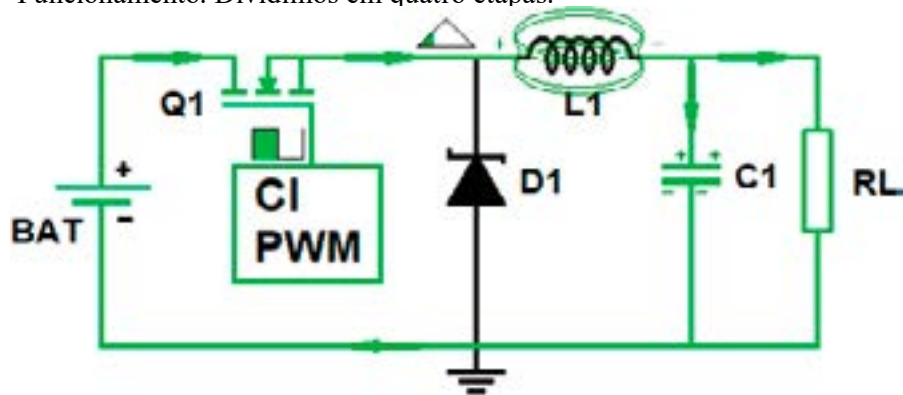

1. Quando o PWM aciona o gate do MOSFET, ele conduz como um fio, gera uma força contra eletromotriz na bobina L1 que conduz uma corrente lentamente gerando um campo magnético, armazenando energia e carregando lentamente no capacitor C1:

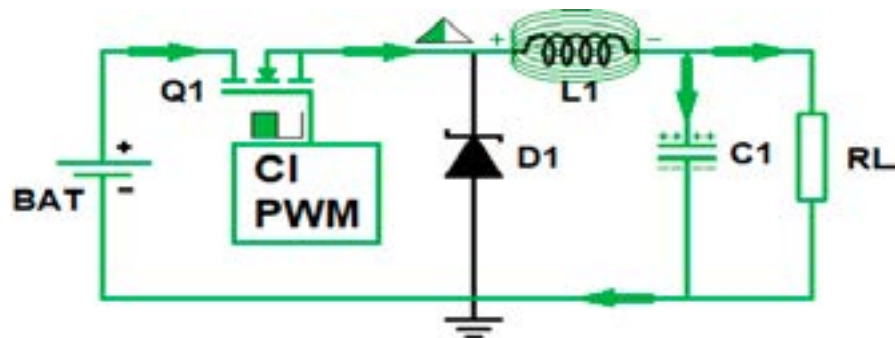

2. A corrente aumenta em L1 e o capacitor C1 chega na tensão normal da carga. A bobina tem um campo magnético mais intenso e energia armazenada:

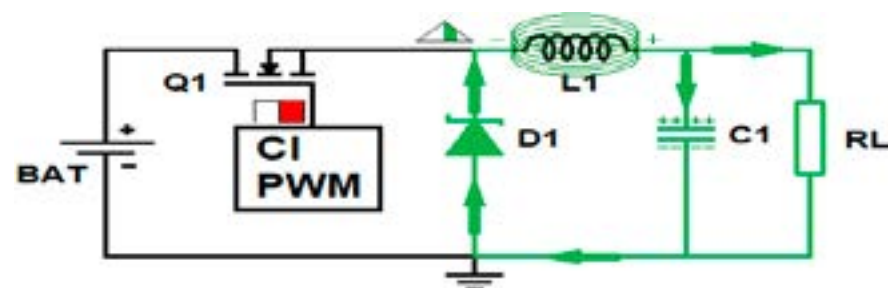

3. Quando o MOSFET desliga, o campo magnético da bobina encolhe e gera uma tensão inversa em seus terminais fazendo D1 conduzir e manter a corrente na carga:

4. O campo magnético da bobina vai diminuindo assim como sua corrente, mas C1 fica carregado e alimenta a carga até um novo ciclo iniciar com a condução de Q1:

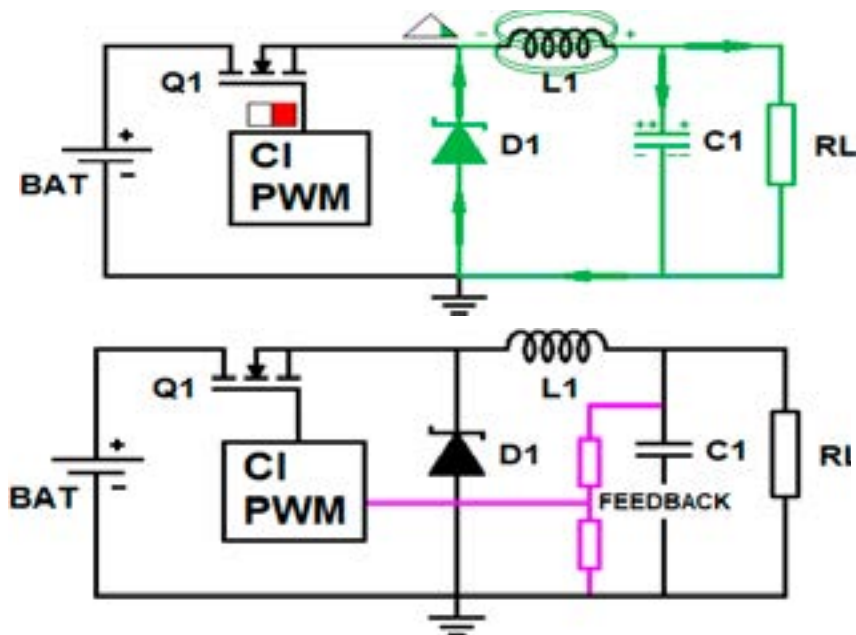

O ajuste da tensão de saída de um conversor “step down” ou “buck” é sempre menor que a tensão de entrada e pode ser ajustada através de um circuito de feedback cuja finalidade é levar ao PWM uma amostra da tensão de saída para controlar o acionamento e desligamento do transistor

obtendo assim a tensão programada na saída. Veja um exemplo de feedback:

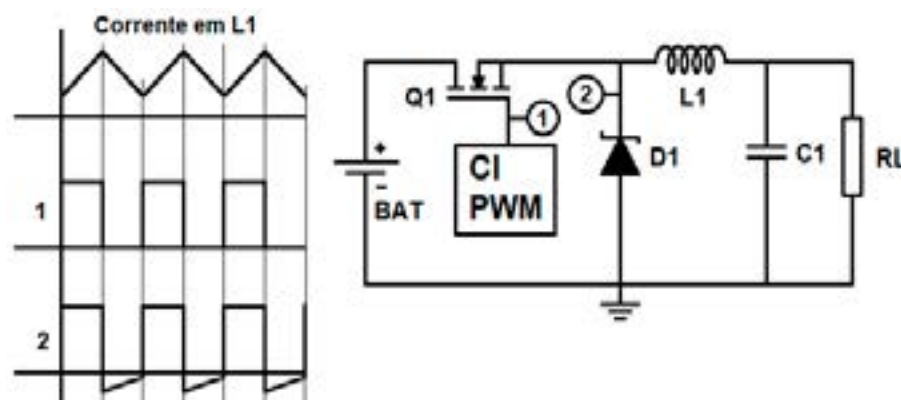

Veja as formas de ondas principais de um conversor “step down” onde mostramos a corrente pela bobina no gráfico acima e as tensões no gate e source do MOSFET (catodo de D1):

Temos cursos e livros na área de eletrônica em nossas lojas:  
<http://burgoseletronica.com.br>  
[www.lojaburgoseletronica.com.br](http://www.lojaburgoseletronica.com.br)  
Siga nosso canal no Youtube:  
[www.youtube.com/c/Burgoseletronica05](http://www.youtube.com/c/Burgoseletronica05)  
Whatsapp (11) 92006-5996  
Instagram: @burgoseletronica  
Muito obrigado a todos e até nosso próximo artigo.



# SANTA IFIGÊNIA

O MAIOR SHOPPING DE ELETROELETRÔNICOS  
DA AMÉRICA LATINA

**INTERKITS** Desde 1983  
ELETRODOMÉSTICOS  
PEÇAS E SERVIÇOS PARA MICROONDAS, FORNO ELÉTRICO

@interkits  
Rua Santa Ifigênia, 250 - Box 23 ☎ 11 95464-9788  
Rua dos Gusmões, 219 ☎ 11 94012-6495

**ANDYCabos**  
Audio - Video - Informática - Elétrica - Telefonia

R. Sta. Ifigênia, 585 / 589  
R. General Osório, 239  
[www.andycabos.com.br](http://www.andycabos.com.br)

**Mult Comercial**  
Componentes Eletrônicos em Geral

Diodos - Circuitos Integrados - Capacitores - Resistores  
Micro Processadores - Fios e Cabos - Conectores em Geral  
Válvulas e Acessórios para Amplificadores de Guitarra e Robótica

25 ANOS 1971-2011

**DISTRIBUIDOR AUTORIZADO SEMIKRON**

R. dos Timbiras, 257 / 263 - Santa Ifigênia - CEP 01208-011 - S. Paulo/SP  
Tels. (11) 3225-1000 3225-0772 Fax 3221-0726 ☎ 95656-2861  
site: [www.multcomercial.com.br](http://www.multcomercial.com.br) e-mail: [vendas@multcomercial.com.br](mailto:vendas@multcomercial.com.br)  
f [www.facebook.com/multcomercialtda](http://www.facebook.com/multcomercialtda) @mult\_robotica  
y [youtube.com/multcomercial](http://youtube.com/multcomercial) Mult-e-commerce  
www.multcomercial.com.br/blog

**LUAR** AUDIO - TV - VIDEO  
PEÇAS E COMPONENTES ORIGINAIS

cce GCE

Distribuidor:  
BRAS ALFA

Fone: (11) 3222-4083  
Whatsapp: (11) 95812-4893  
Rua Santa Ifigênia, 295 - 1º and. s/ 106  
São Paulo - SP - cep 01207-001  
e-mail: [luarcomp@hotmail.com](mailto:luarcomp@hotmail.com)

**ARTE INK**  
Assistência Técnica e Venda de Impressoras e Cartuchos

TEMOS SISTEMA "LEVA E TRAZ" COM MOTOBOY

☎ 99371-6285 - 99293-3196

Rua Santa Ifigênia, 361 - loja 30

Vendas e Assistência Técnica de Instrumentos de Medição

OSCILÓSCÓPIOS  
SPECTRUM ANALYSER  
SERVIDORES DE RF  
EQUIPAMENTOS ÓPTICOS  
FONTES DE ALIMENTAÇÃO DE  
WALTMOTRONS DE RF

TUDO EM 3X SEM JUROS NO CARTÃO VISA

LCV INSTRUMENTOS

FONE: (11) 3223-0322  
93040-4877

R. Solon, 756 - Bom Retiro

**ASSIM COMO VOCÊ, MILHARES DE PESSOAS (POSSÍVEIS COMPRADORES), TAMBÉM ESTÃO LENDO ESTA MENSAGEM. IMAGINE SE AQUI ESTIVESSE O ANÚNCIO DA SUA EMPRESA. PENSE NISSO!**

**Anúncio em jornal**

Após o advento da internet os anúncios em mídias dirigidas, passaram a ter como principal função a fixação da imagem da empresa e a divulgação de seu endereço eletrônico (site ou e-mail), deixando de ter a função única de venda de produtos. "Nota-se esta realidade quando se pergunta ao comprador," como ele conheceu a sua empresa? A resposta, quase sempre é; "No site", mas onde ele conheceu o site? É obvio que através do anuncio no jornal ou revista, que no momento nem sempre é lembrado.

Em virtude disto é que ficou difícil medir o retorno de qualquer anúncio em mídia impressa. Mas, sem dúvida ele acontece.

A maior indicação que temos que o anúncio dá resultado é o fato de vários anunciantes manterem seus anúncios em nosso jornal há muito tempo. Alguns deles, há décadas.

**HT**  
Comercial Eletrônica

Áudio - TV - Video  
Peças e componentes eletrônicos  
Especializado em cabeçote de video cassete,  
fly back e membrana p/ microondas

Consertamos Alto-Falantes

Fone/Fax: (0xx11) 3221-9275  
Rua Sta. Ifigênia, 295 - 1º andar - Sala 109





Coloque seu anúncio aqui por apenas R\$ 150,00

NÃO ESQUEÇA, FAÇA SUA ASSINATURA E RECEBA SEU JORNAL PELO CORREIO (PAPEL) OU POR E-MAIL (DIGITAL) USE O CUPOM DA PÁGINA 2.

**REDE CONSTRUIR**  
Materiais de Construção  
Rua do Triunfo, 120  
Tel.: 3361-3933

## RELAXE

### PIADINHAS

#### A ereção do velhinho

Um dia, a idosa viu o marido, velhinho correndo em sua direção; gritando:  
- Amor, eu tive uma ereção... Vamos aproveitar!

Então a velhinha subiu rapidamente para o quarto, foi ao banheiro, colocou um vestido bem sexy, um perfume provocante, uma maquiagem básica e foi para cama!

Reclama o marido:

- Puxa mulher! Demoraste muito... Olha só, a minha ereção já se foi!

Os dois ficaram muito decepcionados com o ocorrido e a vidinha de sempre continuou.

Cerca de dois anos depois a velha estava na cozinha fazendo um bolo quando viu o marido, novamente, correndo em sua direção. Então, ela não pensou duas vezes, correu para o quarto, tirou a roupa, foi para a cama e o aguardou ansiosa. O velho entra no quarto desesperado, viu a esposa na cama em posição de "combate" e diz:

- Pelo amor de Deus, Maria! A casa está em chamas e você está pensando em sexo?!

#### Pílulas de sabedoria

"Governo é uma associação entre homens que vivem pensando em algum tipo de violência contra todos os outros"

*Leon Tolstoi, escritor russo*

"O Google juntou tanta informação sobre nós todos que, perto deles, a KGB parece uma vovozinha inocente"

*Andrew Keen, escritor e empresário americano*

"Por mais maravilhosa que seja a estratégia, é bom de vez em quando dar uma olhada nos resultados"

*Winston Churchill, político inglês*

outubro de 2022

Condimento de cor avermelhada	Caminho público Dominar, imperar	(?) no prato em que se comeu: cometer uma ingratidão	Não vestido, despido	Animal pertencente à raça da mula	Serviço dos voluntários
				Aquele que se dedica à arte de cultivar flores	
Água, em francês			OVNI, em inglês		
			Um milhar		
Sugeriu, aconselhou	Pequeno, em inglês				
	Estão, em inglês				
Corante famoso por dar a cor às calças jeans				Recipientes para acondicionamento de conservas	
				Literatura (abrev.)	
				(?) Diegues, cineasta	
Sulcar, lavrar (a terra)	Corpo de exército, tropa	Conselho Regional de Medicina (sigla)			
(?) Schneider, ator no filme "Gente Grande"	Lendário rei britânico				
	Tecido forte de algodão				
Senhora (abrev.)				(?) Paula Arosio, atriz	
(?) Turner, cantora				Santa (abrev.)	
Poste para sinalização nas ruas					Antônio Fagundes, ator brasileiro





## Companhia de Estágios tem mais de 180 vagas com inscrições abertas para programas de estágio e trainee

*Os processos seletivos são para estudantes de curso superior e recém-formados*

A Companhia de Estágios, empresa líder de recrutamento e seleção de estagiários e trainees, está conduzindo processos seletivos com oportunidades de estágio e trainees para estudantes e recém-formados em diversas cidades dos seguintes estados: Bahia, Ceará, Goiás, Minas Gerais, Paraná, Pernambuco, Rio de Janeiro, Rio Grande do Sul, Santa Catarina e São Paulo. São mais de 180 vagas e as oportunidades podem ser preenchidas por estudantes de diversas áreas de curso superior.

Os interessados devem se inscrever no site da Companhia de Estágios. Confira todos os requisitos solicitados e participe!

### KLABIN

A Klabin, maior produtora e exportadora de papéis para embalagens do Brasil, tem como objetivo atrair e desenvolver estudantes que estejam comprometidos com seu desenvolvimento pessoal e profissional. O Programa de Estágio Klabin - Geração K 2023 busca 64 estagiários que estejam cursando a partir do 2º ano dos seguintes cursos: Administração, Biologia, Ciência da Computação, Ciências Contábeis, Comércio Exterior, Comunicação, Direito, Economia, Engenharias (todas), Estatística, Jornalismo, Logística, Marketing, Matemática, Pedagogia, Psicologia, Publicidade e Propaganda, Recursos Humanos, Relações Internacionais ou Relações Públicas.

Os candidatos devem ter disponibilidade para atuar em Angatuba/SP, Feira de Santana/BA, Goiana/PE, Jundiá/SP, Itajaí/SC, Lages/SC, Manaus/AM, Ortigueira/PR, Otacílio Costa/SC, Paulínia/SP, Piracicaba/SP, Rio Verde/GO, São Paulo/SP ou Telêmaco Borba/PR.

Além da bolsa auxílio, os estudantes irão receber benefícios como vale-refeição ou refeitório, vale-transporte, Gympass, seguro de vida, assistência odontológica, fretado ou estacionamento, assistência médica, apoio psicológico, financeiro e jurídico.

Bolsa-auxílio: compatível com o mercado

Prazo de inscrição: 31/10/2022

Site: <https://www.ciadeestagios.com.br/vagas/klabin/>

### UHG

O UnitedHealth Group, maior empresa do mundo do setor de saúde, está com 10 vagas de estágio abertas para o seu Programa de Estágio Afirmativo para Pessoas Negras. O programa tem como principal objetivo potencializar o desenvolvimento de uma nova equipe de profissionais, oferecendo todo o apoio, estrutura para seu crescimento na empresa e proporcionando condições de equidade para todas as pessoas. Para participar, basta estar no quinto semestre em diante dos cursos de Administração, Análise de Sistemas, Economia, Enfermagem, Engenharia de Produção, Mídias (Design, Marketing Digital, Redação, Produção de Multimídias, Produção Audiovisual), Pedagogia, Psicologia ou Publicidade e Propaganda.

O grupo, que engloba marcas como Amil, busca profissionais que tenham disponibilidade para atuar em São Paulo/SP ou no Rio de Janeiro/RJ. A UHG oferece benefícios como assistência médica e odontológica, vale-refeição,

seguro de vida, jornada de desenvolvimento e Gympass.

Bolsa-auxílio: compatível com o mercado

Prazo de inscrição: 21/10/2022

Site: <https://www.ciadeestagios.com.br/vagas/uhg/>

### OXITENO

A Oxiteno, empresa do segmento químico, está com inscrições abertas para o seu Programa de Estágio e Trainee 2023. São 20 vagas para estágio e 5 para trainee nas cidades de Camaçari/BA, Mauá/SP, Suzano/SP, Tremembé/SP, Triunfo/RS e São Paulo/SP.

Para participar do programa de estágio, o estudante deverá estar no penúltimo ano de qualquer curso de nível superior ou técnico. Com duração de até 24 meses, o programa é guiado por uma trilha de desenvolvimento desafiadora e completa, que conta com oportunidades de atuação em diversas áreas da companhia.

Já para as vagas de trainee, os candidatos devem ter no máximo dois anos após a colação de grau nos cursos de Biologia; Bioquímica; Engenharia (todas); Farmácia; Física; Química e cursos correlatos. Além disso, devem apresentar inglês no nível intermediário ou avançado e disponibilidade para viagens e mudança para São Paulo/SP.

Como benefícios, a empresa oferece vale-transporte, assistência médica e odontológica, participação nos lucros e resultados (PLR), Gympass/TotalPass, seguro de vida, previdência privada, gratificação de férias, vale-refeição e vale-alimentação, convênio farmácia, cartão Natal, apoio às gestantes, complemento de auxílio-doença, campanha de vacinação, auxílio filho PcD, PAE (Programa de Apoio ao Emprego), incentivo à corrida, empréstimo emergencial, vale-brinquedo, prêmio assiduidade, empréstimo consignado, período sabático, auxílio-creche e prêmio por tempo de casa. Vale observar que os benefícios são variáveis de acordo com o nível da vaga.

Bolsa-auxílio:

Estágio técnico: entre R\$1.175,00 e R\$1.550,00

Estágio superior: entre R\$1.394,00 e R\$1.803,00

Salário:

Trainee: R\$6.504,00

Prazo de inscrição: 26/10/2022

Site: <https://oxiteno.com/estagioe-trainee2023/>

### GRUPO ULTRA

O Grupo Ultra, uma das maiores companhias brasileiras de distribuição de combustíveis e gás, está com 15 vagas abertas para o seu Programa de Estágio 2023, que tem como objetivo abrir as portas para quem busca um ambiente que valorize o trabalho em equipe e o crescimento pessoal e profissional.

Com oportunidades para as cidades de São Paulo/SP e Campinas/SP, a empresa busca pessoas curiosas, criativas, analíticas e questionadoras, com muita vontade de aprender. A formação deve ser prevista para dezembro de 2023, dos respectivos cursos: Administração, Ciências Contábeis, Ciências Econômicas/Economia, Engenharias, Relações Internacionais, Tecnologia da Informação e Áreas correlatas.

O estagiário irá receber benefícios

como assistência médica, Gympass, home office, horário flexível, recesso remunerado, seguro de vida, vale-refeição, cesta de Natal e vale-transporte.

Bolsa-auxílio: entre R\$2.000,00 e R\$2500,00

Prazo de inscrição: 23/10/2022

Site: <https://www.ciadeestagios.com.br/vagas/grupoultra/>

### GENERAL MILLS

A General Mills, uma das maiores empresas do ramo alimentício (responsável pela produção da Yoki, Kitano e Häagen-Dazs, entre outros), está com 20 vagas de estágio para candidatos interessados em uma carreira de sucesso e desenvolvimento em um ambiente colaborativo, inclusivo e divertido.

O Programa de Estágio General Mills 2023 busca estudantes com graduação prevista entre Dezembro de 2024 e Julho de 2025 nos cursos: Administração, Biologia, Ciências Atuariais, Ciências Contábeis, Comércio Exterior, Comunicação e Marketing, Comunicação Social, Economia, Engenharias, Estatísticas, Publicidade e Propaganda, Química, Relações Internacionais e Relações Públicas.

Além disso, devem ter disponibilidade para atuar em Cambará/PR (100% presencial), Pouso Alegre/MG (100% presencial) ou São Bernardo do Campo/SP (híbrido: 1 a 3 vezes ao mês no escritório).

Como benefícios, oferece: transporte, vale-alimentação ou vale-refeição, seguro de vida, convênio médico e odontológico, programa de apoio ao empregado (orientação financeira, jurídica, social e emocional), terapia gratuita e day off de aniversário.

Bolsa-auxílio: entre R\$ 1.300,00 e R\$ 1.600,00

Prazo de inscrição: 24/10/2022

Site: <https://www.ciadeestagios.com.br/vagas/generalmills/>

### DSM

A DSM, empresa global que atua nas áreas de saúde, nutrição e materiais, está com inscrições abertas para o Programa de Estágio DSM 2023, que tem duração de dois anos e visa capacitar e aprimorar profissionalmente os estagiários.

A empresa busca 08 estudantes que possuem previsão de graduação entre dezembro de 2024 a dezembro de 2025 nos cursos: Administração, Biologia, Ciências Contábeis, Comércio Exterior, Economia, Engenharia de Alimentos, Engenharia de Automação, Engenharia Elétrica, Engenharia Mecânica, Engenharia de Produção, Farmácia, Logística, Marketing, Psicologia, Publicidade e Propaganda, Relações Internacionais, entre outros. Além disso, o estagiário deve ter Pacote Office intermediário e disponibilidade para atuar em Campinas/SP, Mairinque/SP, Pecém/SP e São Paulo/SP.

Como benefícios a empresa oferece curso de inglês e espanhol, vale-alimentação, vale-refeição ou refeitório, auxílio-transporte ou fretado, assistência médica e odontológica, seguro de vida, birthday off, Gympass, desconto com Parceiros e Programa de Desenvolvimento que conta com Trilha de Capacitação com Projetos e Comitê dos estagiários.

Bolsa-auxílio: R\$ 1.725,00 a R\$ 1.935,00

Prazo de inscrição: 16/10/2022

Site: <https://www.ciadeestagios.com.br/vagas/dsm/>

*a eletrônica em foco*

## NEO contrata 102 novos colaboradores em outubro

*Companhia oferece diversos benefícios, incluindo convênios médico e odontológico, auxílio creche/babá e convênios com instituições de ensino*

A taxa de desocupação entre os meses de junho e agosto de 2022 caiu para 8,9% da população (ou 9,7 milhões de pessoas), segundo a última análise da Pesquisa Nacional por Amostra de Domicílios Contínua (Pnad Contínua). E, de acordo com os dados do Cadastro Geral de Empregados e Desempregados (Caged), divulgados pelo Ministério do Trabalho, o país abriu 278 mil novas vagas formais, ou seja, com carteira assinada, em agosto. Acompanhando a tendência das empresas que seguem contratando em todo o país, a NEO, especialista em tecnologia e na criação de produtos digitais, anuncia mais 102 oportunidades nos estados de São Paulo (capital e Mogi das Cruzes), Rio de Janeiro (capital) e Paraná (capital).

Até o momento, a NEO empregou mais de 4,5 mil trabalhadores em 2022, e reforça a estratégia de recrutamento de pessoas de todas as idades para posições dentro da companhia. "A NEO segue focada em seu plano de crescimento sustentável, e as 102 novas vagas que geramos só reforçam nosso potencial

como empregadora em todo o país. O aumento constante das equipes demonstra nosso compromisso com o propósito de transformação digital, sempre priorizando a busca pela excelência em nossos serviços", declara Ana Alice Limongi, Diretora de Desenvolvimento Humano e Organizacional da NEO.

Os interessados em participar do processo seletivo devem acessar o link <https://jobs.kenoby.com/neobpo> e seguir as instruções de cadastro. É necessário ter idade mínima de 18 anos e conhecimentos em informática básica (tais como digitação e preenchimento de dados no sistema). O número de vagas está sujeito a alteração, sem aviso prévio.

Após a contratação, a empresa oferece como benefícios vale alimentação ou refeição, convênio médico e odontológico, vale transporte e auxílio creche/babá. E, para auxiliar no desenvolvimento profissional de seus colaboradores, a empresa possui parcerias de estudos com diversas faculdades e cursos de inglês, também oferecendo estes benefícios aos seus colaboradores.

**APENAS "RECLAMAR" QUE AS VENDAS ESTÃO FRACAS RESOLVE O SEU PROBLEMA? AS GRANDES EMPRESAS RESOLVEM ESTAS SITUAÇÕES COM INVESTIMENTO EM AÇÕES DE MARKETING E PROPAGANDA.**

**PENSE NISSO!**